

- 2 cilindri
- 954 cm<sup>3</sup>
- 16,8 kW/22,8 CV
- 3600 giri/min.
- Nm 55,0@2100

## Omologazioni disponibili

- ECE R 24 ▲
- EPA TIER IV ■

## Costruzione

- Motore diesel 4 tempi raffreddato ad aria.
- Iniezione diretta.
- Raffreddamento ad aria con volano ventilatore.
- Alimentazione con pompa combustibile meccanica
- Lubrificazione forzata con pompa a lobi.
- Filtro olio a passaggio totale, con cartuccia esterna.
- Supplemento automatico di combustibile per l'avviamento.
- Correttore di coppia.
- Regolatore di velocità a masse centrifughe.
- Rotazione antioraria.
- Basamento in alluminio pressofuso.
- Avviamento elettrico.
- Senso di rotazione: antiorario (visto dal lato presa di forza)
- Teste indipendenti in lega di alluminio.
- Cilindri indipendenti in ghisa.
- Presa di moto sull'albero motore.



## Applicazioni principali

- Dumper
- Rulli compattatori
- Gruppi elettrogeni
- Motosaldatrici
- Compressori
- Trasporter
- Centraline idrauliche
- Motopompe
- Motoagricole

## Specifiche tecniche

Cilindri	N.	2
Cilindrata	cm <sup>3</sup>	954
Alesaggio	mm	90
Corsa	mm	75
Rapporto di compressione		19:1
Potenza kW/CV	N (80/1269/CEE) ISO 1585	16,8/22,8
	NB ISO 3046 IFN	15,7/21,4
	NA ISO 3046 ICXN	14,5/19,7
Coppia massima	Nm	55,0@2100
Coppia massima 3 <sup>a</sup> presa di moto	Nm	25,0
Rotazione antioraria		
Rapporto velocità motore - 3 <sup>a</sup> presa di moto		1:0,89
Regime minimo a vuoto giri/min.		1000
Capacità serbatoio	l	7
Consumo olio	kg/h.	0,011
Capacità coppa olio	l	3
Minima pressione olio ammissibile	bar	0,8
Inclinazione massima ammissibile per servizio:		
- discontinuo (tempo massimo 30 minuti)		25°
- istantaneo (tempo massimo 1 minuto)		35°
Portata aria combustione a 3600/3000 giri/min.	l/min.	1500/1220
Portata aria raffreddam. a 3600/3000 giri/min.	l/min.	15800/13200
Peso a secco	kg	78
Batteria consigliata	V/Ah	12/55
Carico assiale	(continuo)	kg 100
	(intermittente)	kg 350

Diametri minimi pulegge per trasmissione cinghia

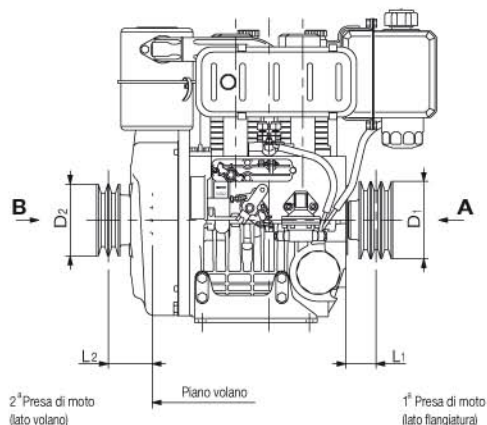

$$D_1 \text{ (mm)} \geq 220 [78 + L_1 \text{ (mm)}] \quad \frac{N \text{ (kW)}}{n \text{ (RPM)}}$$

$$D_2 \text{ (mm)} \geq 196 [150 + L_2 \text{ (mm)}] \quad \frac{N \text{ (kW)}}{n \text{ (RPM)}}$$

Carico assiale max. intermittente nei due sensi A-B = 350 kg

OMOLOGAZIONE ECE R 24 ▲

Potenza kW @ 3600 rpm	ISO 14396	16,2
Coppia massima	Nm	53,0@2400



## Livello di intensità sonora dB (A)

Diagramma polare della rumorosità in campo aperto con microfono a 7 metri e motore funzionante a vuoto.

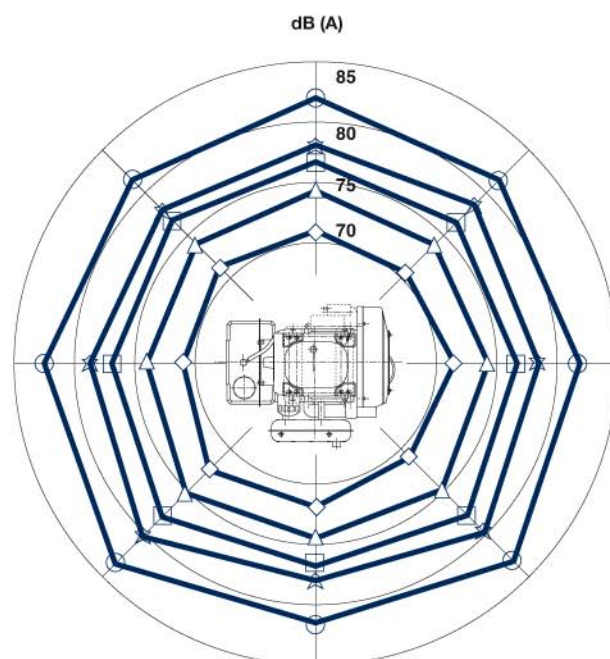

◆ 1500 RPM    ▲ 2000 RPM    ◻ 2500 RPM    ★ 3000 RPM    ○ 3600 RPM



# SERIE 12LD

## Curve

12LD 477/2 B1 @ 3000 giri/min. ▲

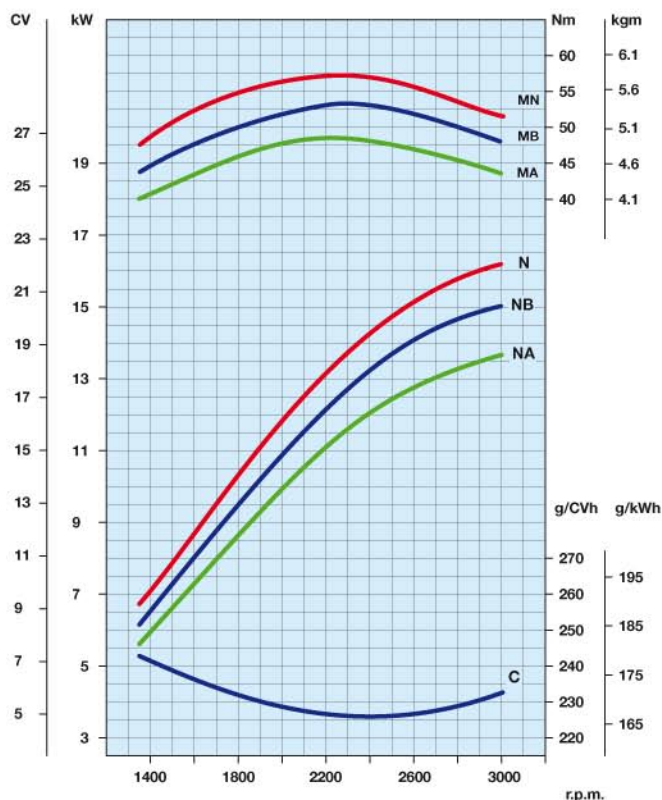

12LD 477/2 B2 @ 2800 giri/min. ▲

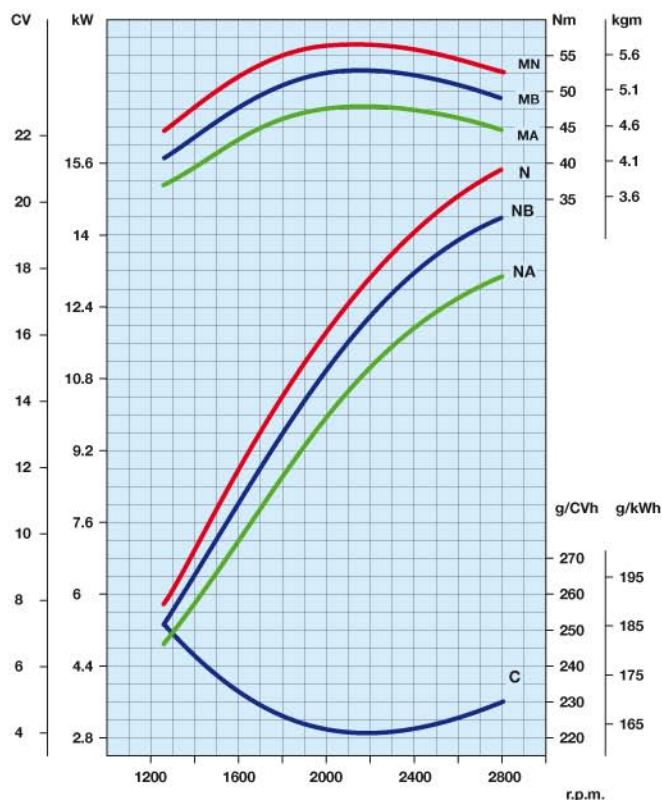

12LD 477/2 @ 3600 giri/min. (omologazione UTI)

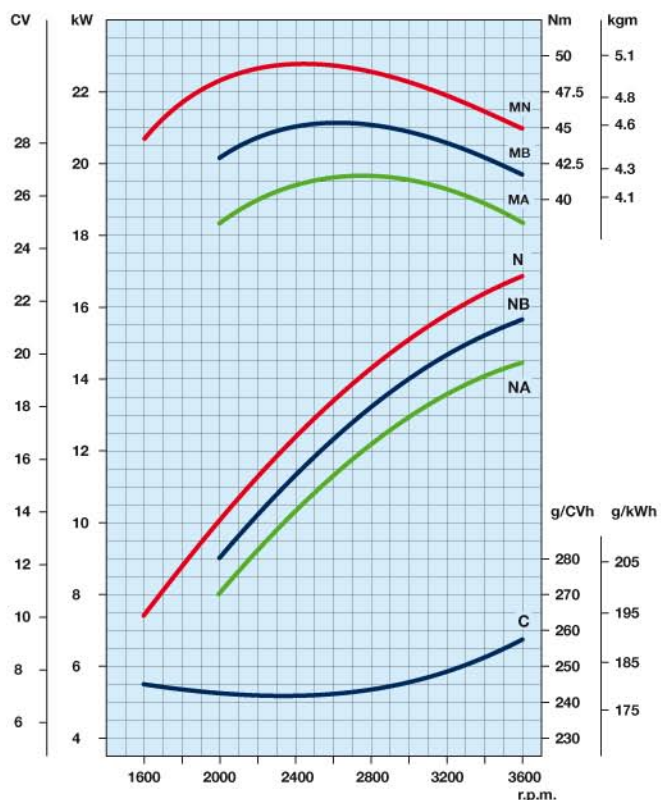

**N** Curva di potenza - 80/1269/CEE - ISO 1585 -

**NB** Curva di potenza - ISO 3046 - IFN -

**NA** Curva di potenza - ISO 3046 - ICXN -

**MN** Curva di coppia - (in curva N)

**MB** (in curva NB) - **MA** (in curva NA)

**C** Consumo specifico - (in curva NB)

Le potenze si riferiscono al motore munito di filtro aria, di marmitta standard, a rodaggio ultimato ed alle condizioni ambientali di 20°C e di 1 bar.

Le potenze si riducono dell'1% ogni 100 m. di altitudine e del 2% per ogni 5°C al di sopra di 20°C.

### Potenze per gruppo elettrogeno o per funzionamento stazionario a regime fisso

#### Potenza motore kW

giri/min.	Intermittente (NB)	Continua (NA)
3600	15,7	14,5
3000	14,9	13,5
1800	9,0	8,1
1500	7,7	7,0

## Disegni tecnici \*

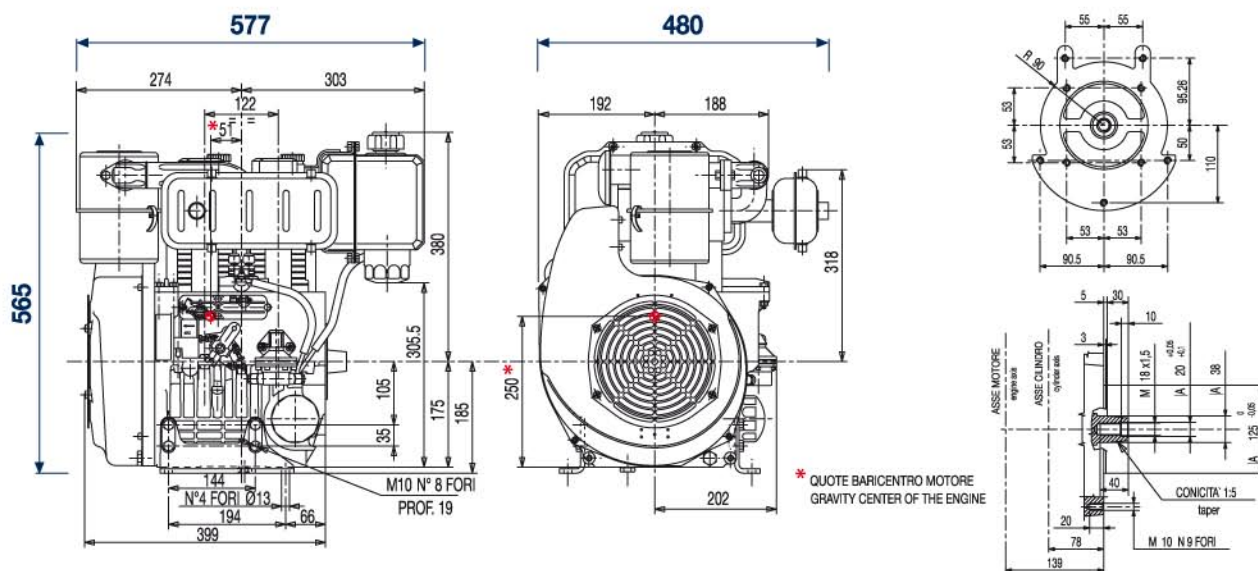

\* Files dei disegni con quote più dettagliate sono disponibili sul sito [www.lombardini.it](http://www.lombardini.it) (vedi tabella fondo pagina)

## Equipaggiamento standard

- Avviamento elettrico con motorino e alternatore 12V
- Verniciatura nera per le parti in lamiera
- Comando acceleratore a distanza
- Filtro aria a bagno d'olio con cappellotto
- Pressostato olio
- Filtro olio esterno
- Marmitta collettore
- Piedi di fissaggio
- Presa di moto sull'albero motore
- Quadretto
- Pompa alimentazione
- Senso di rotazione antiorario lato presa di forza
- Serbatoio carburante con filtro gasolio incorporato
- Supplemento meccanico automatico
- Libretto uso, manutenzione e ricambi

## Accessori a richiesta

- Protezioni richieste dal tipo d'impiego
- Alternatore varie potenze
- Decompressione
- Flangiature
- Filtro aria a secco staccato
- Frizioni
- Volani per frizioni
- Predisposizioni pompe oleodinamiche
- Serbatoi di varie capacità
- Marmitte e tubi scarico
- Comandi vari
- Pulegge
- Verniciature
- Filtro gasolio esterno



ISO 9001 Cert. n. 0446 - 1405  
QS. 9000 Cert. n. 2231/0

**LOMBARDINI**  
A KOHLER COMPANY

Via Cav. del Lavoro Adelmo Lombardini, 2  
42100 Reggio Emilia - Italia  
Tel. ++39 0522.3891 - Fax ++39 0522.389503  
[www.lombardini.it](http://www.lombardini.it)

Files relativi a questo prodotto disponibili sul sito [www.lombardini.it](http://www.lombardini.it)

Scheda tecnica	12LD477DS.PDF
Manuale d'uso	12LD477OM.PDF
Manuale service	12LD477SM.PDF
Disegni tecnici	12LD477TD.DWG
Curve potenza	12LD477PC.PDF

I DATI RIPORTATI SI RIFERISCONO AL MOTORE IN CONFIGURAZIONE STANDARD.  
LA LOMBARDINI SI RISERVA IL DIRITTO DI MODIFICARLI IN OGNI MOMENTO.  
PERTANTO, PRIMA DI DEFINIRE QUALSIASI APPLICAZIONE PREGHIAMO CONTATTARE I NS. UFFICI TECNICI.

cod. 3558259 - 07-2008